

LOURDE

Chemical pallet CP2 : 4 entrées, D: 800x1200x138 mm, multi rotation, neuve

Vue du dessous

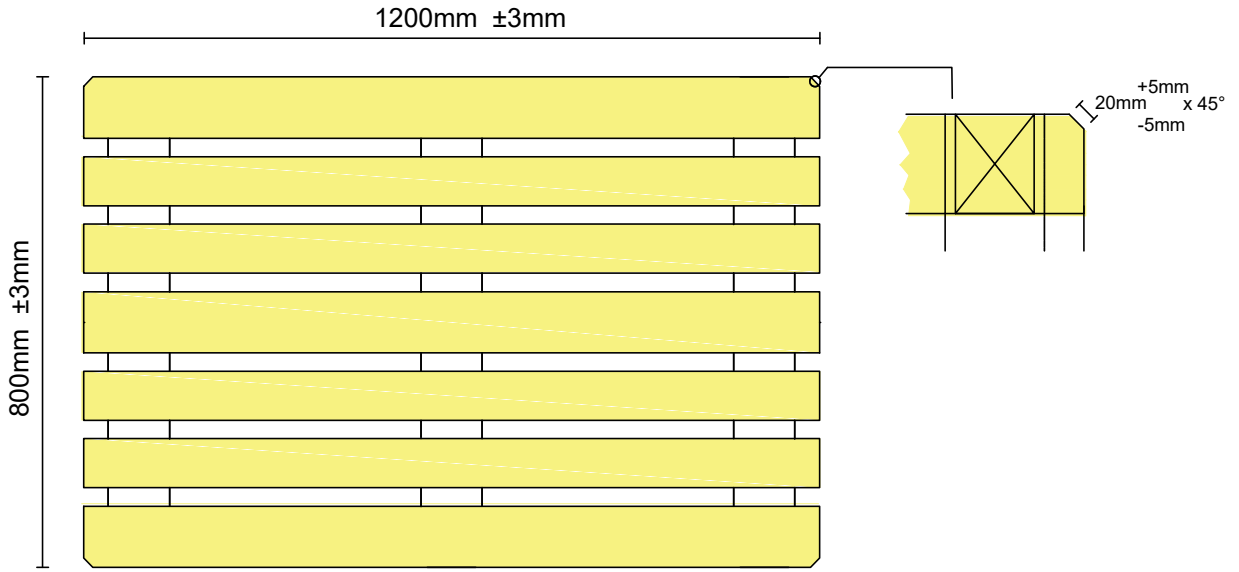

Vue du dessus

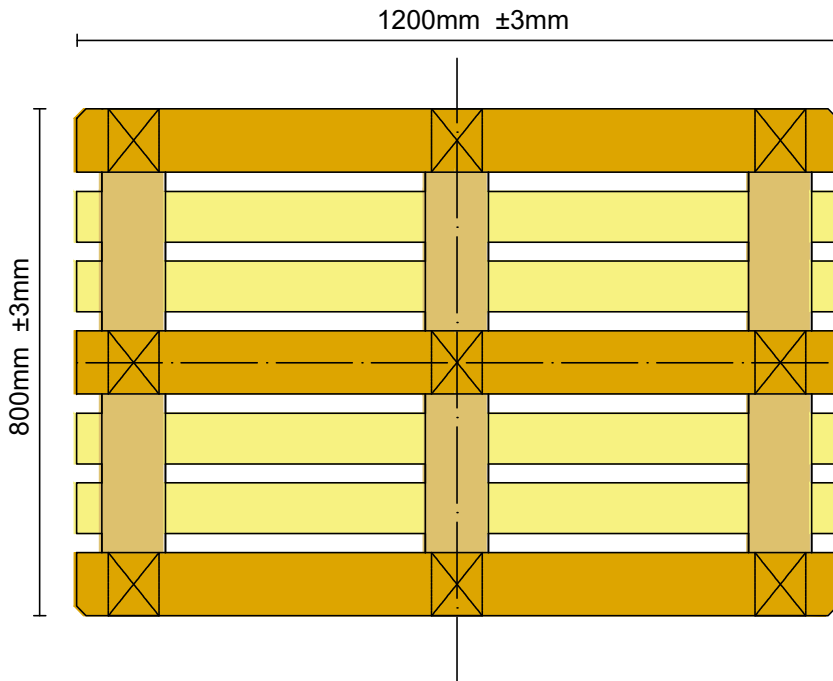

Vue du face

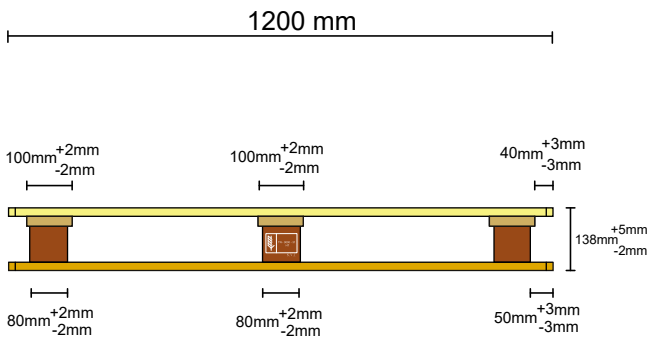

Vue du gauche

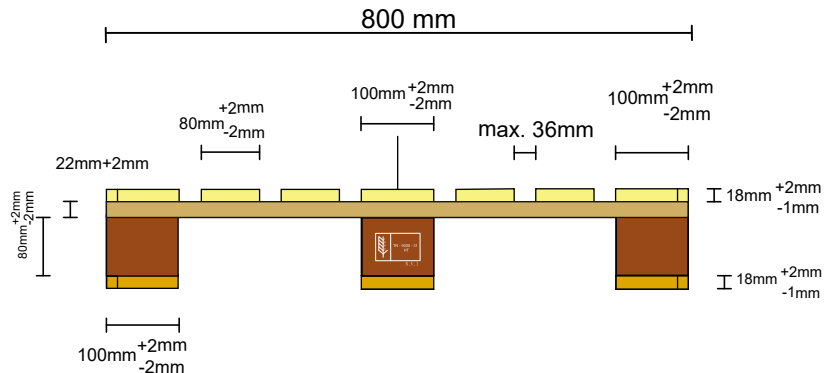

Chemical pallet CP2 : 4 entrées, D: 800x1200x138 mm, multi rotation, neuve

LOURDE

Caractéristiques Palette CP2

Composé de **13 planches** en bois de haute qualité, soigneusement sélectionné pour sa robustesse et sa durabilité. Il est doté de 9 dés, composés soit de bois aggloméré pour une meilleure résistance à la compression, soit de bois massif pour une solidité accrue. Le tout est assemblé avec **60 pointes** métalliques galvanisées, garantissant une fixation optimale et une longue durée de vie

Conformité :

la fabrication respecte scrupuleusement les réglementations internationales en matière de qualité et de sécurité, notamment la norme NIMP15 pour les échanges commerciaux.

Capacité de Chargement :

la Palette CP2 offre une capacité de charge dynamique de **1000kg**, assurant une manipulation en toute sécurité lors des déplacements, Sa charge statique peut atteindre **2000 Kg**, sur la première palette de la pile, sans risque de déformation ou de rupture structurelle ; lorsqu'elle est posée sur une surface plane et stable garantissant une stabilité optimale pendant le stockage.

Marquage :

NIMP 15 : le respect de la norme NIMP 15 est une exigence incontournable pour faciliter l'échange sans restrictions des équipements de manutention dans le commerce international.

Manutention :

L'accès aux fourches sur les **04 côtés** et le chanfreinage des semelles assurant une manipulation efficace à chaque étape de la chaîne logistique (fabrication, stockage, transport). Compatible avec les chariots élévateurs et les systèmes de stockage standard.

Contrôle de qualité :

Le bureau de qualité de New Valley Industry supervise l'exécution et la conformité des palettes directement sur site. Ce suivi rigoureux garantit une qualité constante et élevée, assurant la fiabilité des équipements NVI à chaque utilisation.

CP2

Longueur	800 mm
Largeur	1200 mm
Hauteur	138 mm
Planches	13 planches
Clous	60 clous
Blocs/ Plots	9 blocs
Poids	± 25 kg
Charge max dynamique	1000 Kg
Charge max statique	2000 Kg

NB : Type de bois au choix

