

**Chemical pallet CP5 : 4 entrées, D: 760x1140x138 mm, multi rotation, neuve**

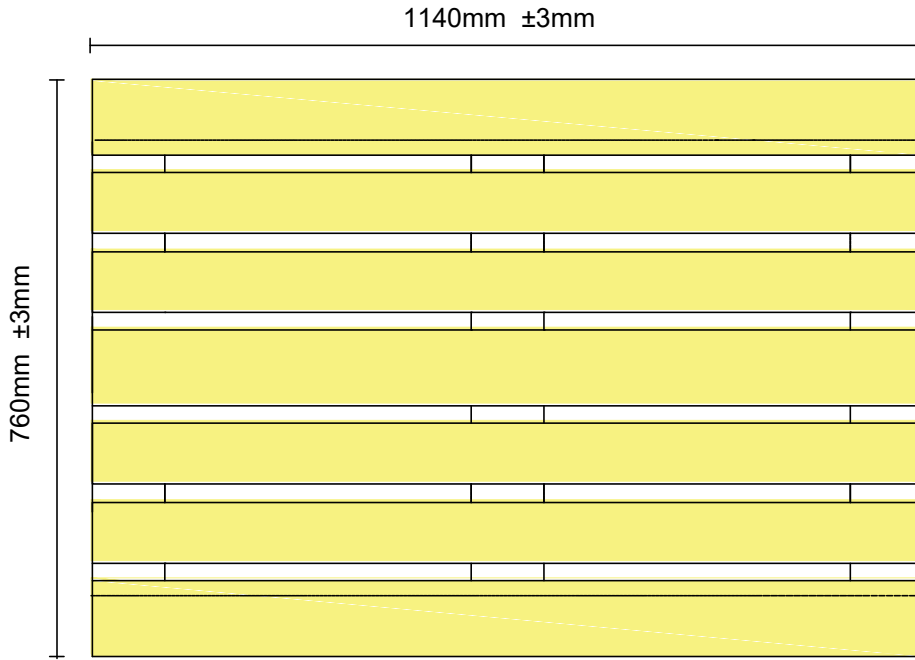

**Vue du dessous**



**Vue du dessus**

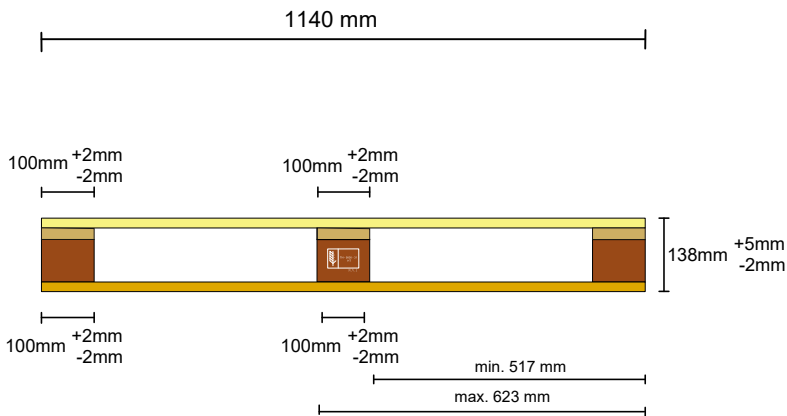
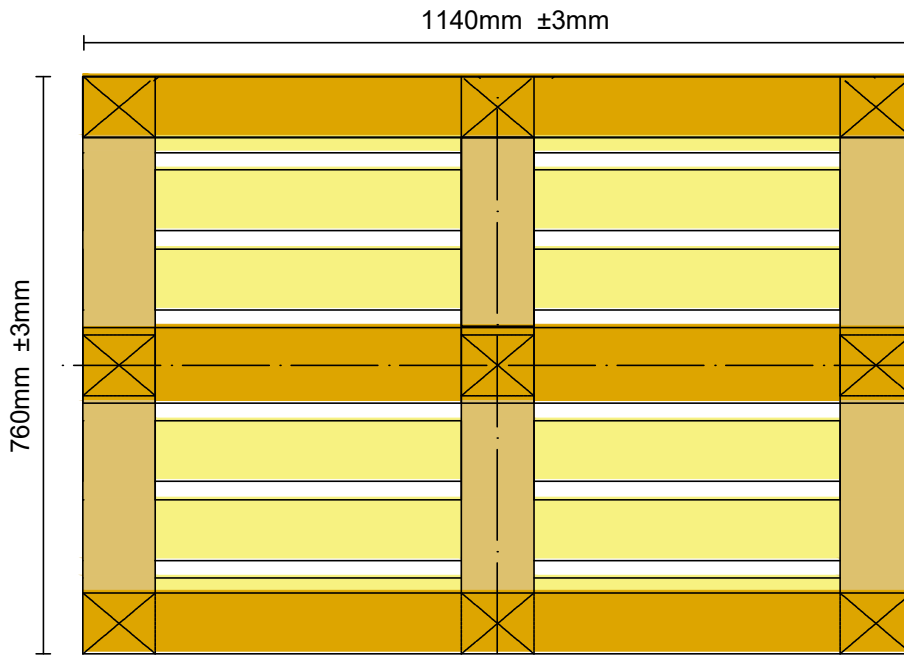

**Vue de face**

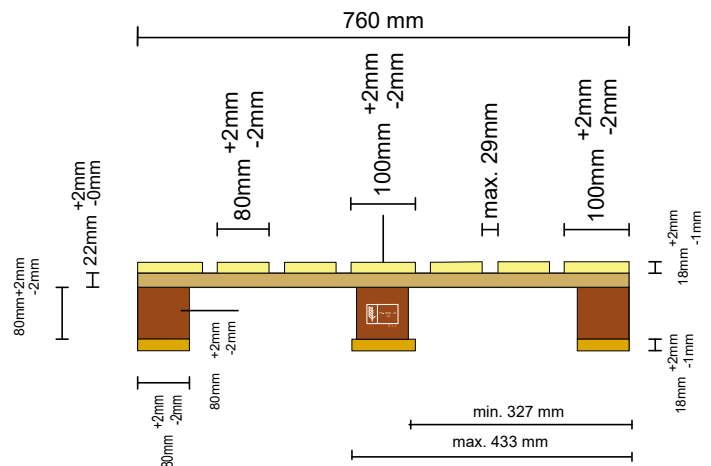

**Vue de gauche**

## Chemical pallet CP5 : 4 entrées, D: 760x1140x138 mm, multi rotation, neuve

**LOURDE**

### Caractéristiques Palette CP5

Composé de **13 planches** en bois de haute qualité, soigneusement sélectionné pour sa robustesse et sa durabilité. Il est doté de 9 dés, composés soit de bois aggloméré pour une meilleure résistance à la compression, soit de bois massif pour une solidité accrue. Le tout est assemblé avec **60 pointes** métalliques galvanisées, garantissant une fixation optimale et une longue durée de vie

### Conformité :

la fabrication respecte scrupuleusement les réglementations internationales en matière de qualité et de sécurité, notamment la norme NIMP15 pour les échanges commerciaux.

### Capacité de Chargement :

la Palette CP5 offre une capacité de charge dynamique de **1000kg**, assurant une manipulation en toute sécurité lors des déplacements, Sa charge statique peut atteindre **2500 Kg**, sur la première palette de la pile, sans risque de déformation ou de rupture structurelle ; lorsqu'elle est posée sur une surface plane et stable garantissant une stabilité optimale pendant le stockage.

### Marquage :

NIMP 15 : le respect de la norme NIMP 15 est une exigence incontournable pour faciliter l'échange sans restrictions des équipements de manutention dans le commerce international.

### Manutention :

L'accès aux fourches sur les **04** côtés et le chanfreinage des semelles assurant une manipulation efficace à chaque étape de la chaîne logistique (fabrication, stockage, transport). Compatible avec les chariots élévateurs et les systèmes de stockage standard.

### Contrôle de qualité :

Le bureau de qualité de New Valley Industry supervise l'exécution et la conformité des palettes directement sur site. Ce suivi rigoureux garantit une qualité constante et élevée, assurant la fiabilité des équipements NVI à chaque utilisation.

## CP5

Longueur	760 mm
Largeur	1140 mm
Hauteur	138 mm
Planches	13 planches
Clous	60 clous
Blocs/ Plots	9 blocs
Poids	± 25 kg
Charge max dynamique	± 1000 Kg
Charge max statique	-2500 Kg

NB : Type de bois au choix

