

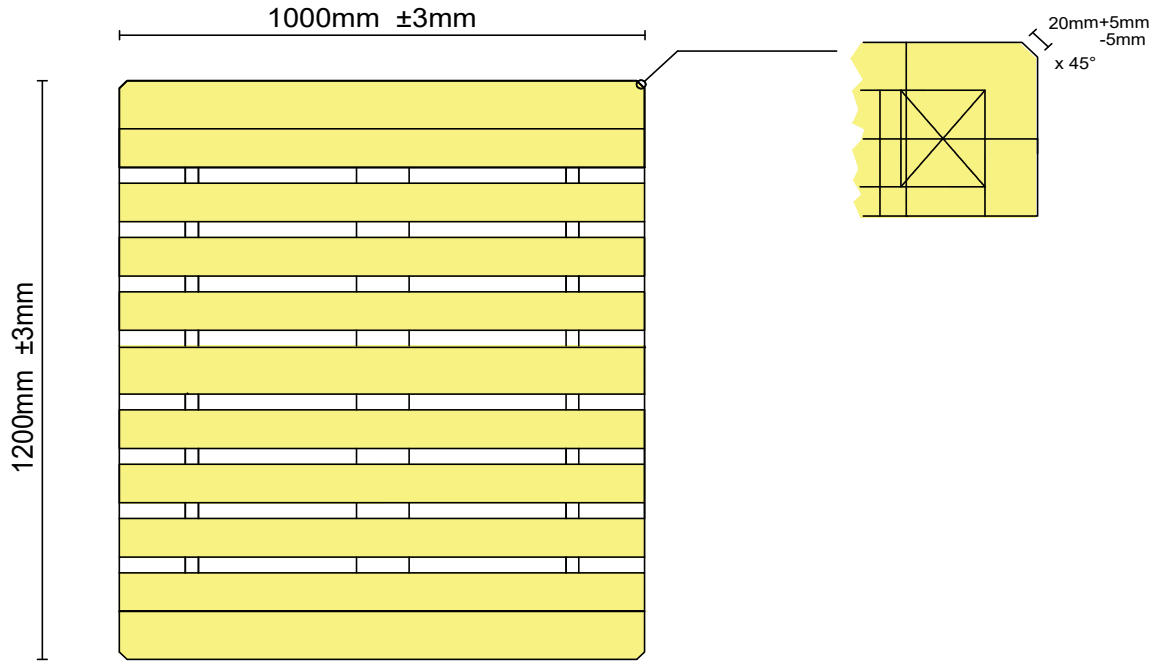

Chemical pallet CP6 : 4 entrées, D: 1200x1000x156 mm, multi rotation, neuve

Vue du dessous



Vue du dessus

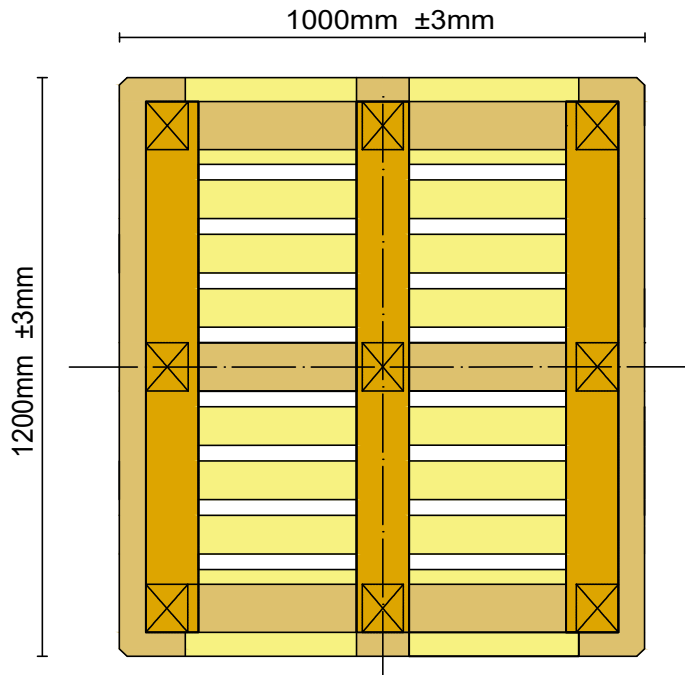

Vue de face

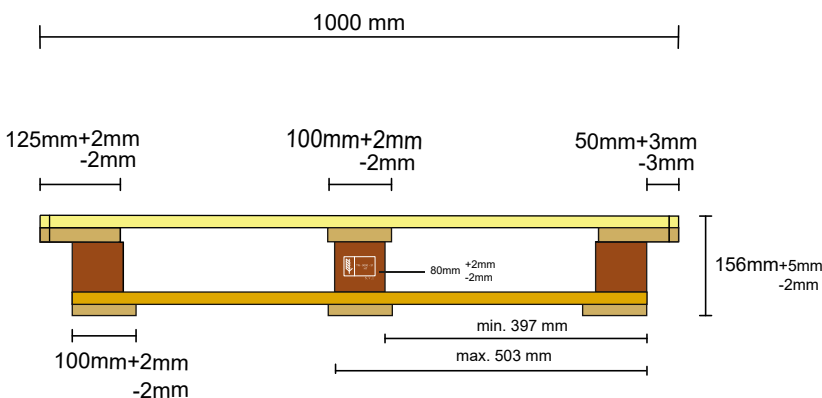

Vue de gauche

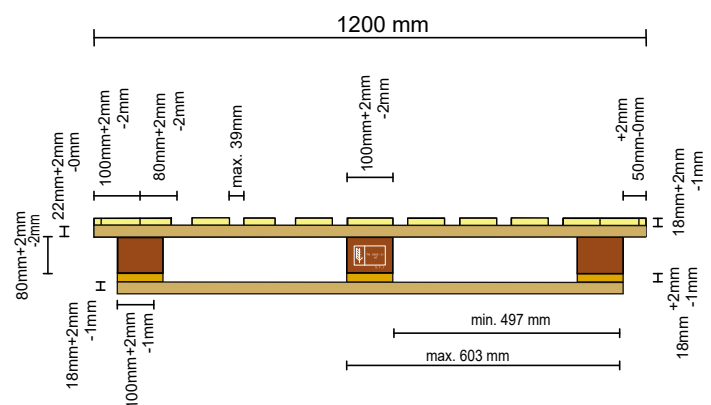

Chemical pallet CP6 : 4 entrées, D: 1200x1000x156 mm, multi rotation, neuve
LOURDE
Caractéristiques Palette CP6

Composé de **20 planches** en bois de haute qualité, soigneusement sélectionné pour sa robustesse et sa durabilité. Il est doté de 9 dés, composés soit de bois aggloméré pour une meilleure résistance à la compression, soit de bois massif pour une solidité accrue. Le tout est assemblé avec **84 pointes** métalliques galvanisées, garantissant une fixation optimale et une longue durée de vie

Conformité :

la fabrication respecte scrupuleusement les réglementations internationales en matière de qualité et de sécurité, notamment la norme NIMP15 pour les échanges commerciaux.

Capacité de Chargement :

la Palette CP6 offre une capacité de charge dynamique de **1500 kg**, assurant une manipulation en toute sécurité lors des déplacements, Sa charge statique peut atteindre **3000 Kg**, sur la première palette de la pile, sans risque de déformation ou de rupture structurelle ; lorsqu'elle est posée sur une surface plane et stable garantissant une stabilité optimale pendant le stockage.

Marquage :

NIMP 15 : le respect de la norme NIMP 15 est une exigence incontournable pour faciliter l'échange sans restrictions des équipements de manutention dans le commerce international.

Manutention :

L'accès aux fourches sur les **04** côtés et le chanfreinage des semelles assurant une manipulation efficace à chaque étape de la chaîne logistique (fabrication, stockage, transport). Compatible avec les chariots élévateurs et les systèmes de stockage standard.

Contrôle de qualité :

Le bureau de qualité de New Valley Industry supervise l'exécution et la conformité des palettes directement sur site. Ce suivi rigoureux garantit une qualité constante et élevée, assurant la fiabilité des équipements NVI à chaque utilisation.

CP6

Longueur	1200 mm
Largeur	1000 mm
Hauteur	156 mm
Planches	20 planches
Clous	84 clous
Blocs/ Plots	9 blocs
Poids	± 35 kg
Charge max dynamique	± 1500 Kg
Charge max statique	± 3000 Kg

NB : Type de bois au choix

